

DRAFT ENGINEERS Spółka z ograniczoną odpowiedzialnością

Siedziba: ul. Piłsudskiego 23/10, 32-500 Chrzanów

Oddział: **ul. Krakowska 21; 32-065 Krzeszowice**

telefon: 12 282-41-12 faks: 12 282-41-10

e-mail: biuro@biurodraft.com.pl

NIP: 944-18-57-800, REGON: 357107514

PROJEKT TECHNICZNY

Zgodnie z Rozporządzeniem Ministra Transportu, Budownictwa i Gospodarki Morskiej z dnia 25 kwietnia 2012 r. (Dz. U. poz. 462)

Nr projektu **440/PA-K/06/2020**

EGZ. NR

1

TYTUŁ PROJEKTU	Budowa elementów małej architektury w miejscu publicznym (urządzenia placu zabaw oraz tablicy informacyjnej) na dz. nr 149/2 I 148/3 w miejscowości Zawarża gm. Pińczów.	
ZAWARTOŚĆ	<ul style="list-style-type: none">• <i>Oświadczenia projektantów</i>• <i>Uprawnienia projektantów</i>• <i>Projekt zagospodarowania terenu</i>• <i>Projekt architektoniczny</i>	
LOKALIZACJA	dz. nr 149/2 I 148/3 obręb 0041 Zawarża, jedn. ewid. 260804_5 Pińczów-obszar wiejski zlokalizowane w miejscowości Zawarża, gmina Pińczów, powiat pińczowski, województwo świętokrzyskie	
INWESTOR	GINA PIŃCZÓW ul. 3 Maja 10, 28-400 Pińczów	
KATEGORIA OBIEKTU:	KATEGORIA VIII – inne budowle	
ZESPÓŁ OPRACOWUJĄCY:		
PROJEKTANT: architektura, PZT	mgr inż. arch. Bogdan Ślusarczyk nr upr. 577/KW/73 spec. architektoniczna	<i>mgr inż. Bogdan Ślusarczyk</i> ARCHITEKT - URBANISTA Uprawniony do projektowania wszelkich obiektów budowlanych i projektowania przestrzennego UPR. ARCH - BUD. NR 577/KW/73 UPR. URBANISTYCZNE NR 111/87

KRZESZOWICE maj 2020

SPIS ZAWARTOŚCI PROJEKTU BUDOWLANEGO

Lp.		strona
I	Uprawnienia projektantów	1
II	Oświadczenia projektantów	2
III	Projekt zagospodarowania terenu	3-8
IV	Projekt architektoniczny	9-15

Tytuł projektu: Budowa elementów małej architektury w miejscu publicznym (urządzenia placu zabaw oraz tablicy informacyjnej)

Inwestor: **Gmina Pińczów**, ul. 3 Maja 10, 28-400 Pińczów

OPIS TECHNICZNY DO PROJEKTU ZAGOSPODAROWANIA TERENU

CEL I ZAKRES OPRACOWANIA:

Budowa elementów małej architektury w miejscu publicznym (urządzenia placu zabaw oraz tablicy informacyjnej) na dz. nr 149/2 I 148/3 w miejscowości Zawarża gm. Pińczów.

INWESTOR:

Gmina Pińczów

ul. 3 Maja 10
28-400 Pińczów

LOKALIZACJA:

Dz. nr 149/2 I 148/3, zlokalizowana w miejscowości Zawarża, obręb 0041 Zawarża, gmina Pińczów, powiat pińczowski, województwo świętokrzyskie

Główny projektant PZT:

mgr inż. arch. Bogdan Ślusarczyk
upr. bud. 577/KW/73
spec. architektoniczna

Tytuł projektu: Budowa elementów małej architektury w miejscu publicznym (urządzenia placu zabaw oraz tablicy informacyjnej)

Inwestor: Gmina Pińczów, ul. 3 Maja 10, 28-400 Pińczów

Projekt techniczny stanowi dokumentację niezbędną w zakresie formalnym i technicznym przedstawiającą rozwiązania techniczne materiałowe oraz określający lokalizację projektowanej budowy w zakresie niezbędnego opisu, rysunków i szkiców technicznych wymaganych na podstawie art. 30 ust. 3 *Ustawa Prawo Budowlane z dnia 7 lipca 1994r. (Dz. u. 2018 poz. 1202 t.j.)*. Projekt Techniczny nie jest projektem budowlanym w myśl przepisów powyższej ustawy i nie podlega wymaganiami zawartym w przepisach szczegółowych. *Rozporządzenie Ministra Transportu, Budownictwa i Gospodarki Morskiej z dnia 25 kwietnia 2012r. w sprawie szczegółowego zakresu i formy projektu budowlanego (Dz. U. 2012 poz. 462)*

I. DANE OGÓLNE INWESTYCJI

CEL I ZAKRES OPRACOWANIA:

Celem opracowania projektu zagospodarowania terenu jest przedstawienie elementów zagospodarowania terenu oraz usytuowanie projektowanych elementów uzbrojenia podziemnego w sposób nie powodujący kolizji elementów projektowanych z istniejącymi.

ZAMIERZENIE INWESTYCYJNE:

Zamierzenie inwestycyjne obejmuje budowę elementów małej architektury w miejscu publicznym (urządzenia placu zabaw oraz tablicy informacyjnej) na dz. nr 149/2 i 148/3 w miejscowości Zawarża gm. Pińczów.

INWESTOR:

Gmina Pińczów, ul. 3 Maja 10, 28-400 Pińczów

LOKALIZACJA:

Dz. nr 149/2 i 148/3 zlokalizowana w miejscowości Zawarża obręb 00041 Zawarża gmina Pińczów, powiat pińczowski, województwo świętokrzyskie

II. PODSTAWA OPRACOWANIA

Projekt został opracowany w oparciu o:
- plan zagospodarowania terenu w skali 1:500
- obowiązujące normy i przepisy

III. ZAKRES ZAMIERZENIA INWESTYCYJNEGO

ZAKRES:

Zakres obejmuje budowę urządzeń placu zabaw zgodnie z złącznikiem graficznym rys. PZT. Sposób prowadzenia robót uzależniony od wykonawcy robót. Szczegółową lokalizację urządzeń i obiektów przedstawiono na rys. PZT-01.

IV. ISTNIEJĄCY STAN ZAGOSPODAROWANIA

Działka o nr 149/2 i 148/3 jest działką zabudowaną budynkiem świetlicy wiejskiej. Działka jest porośnięta jest zielenią niską oraz wysoką częściowo ogrodzona, dojsście do budynku jest utwardzone.

V. BILANS TERENU

Działka inwestycyjna o nr ewidencyjnym 149/2 i 148/3, nie objęta jest miejscowym planem zagospodarowania

R. Dudek D. Białas ul. Krakowska 21 32-065 Krzeszowice

☎ tel. (12) 282 41 12 ✉ fax. (12) 282 41 10 📧 biuro@biurodraft.com.pl 🌐 www.biurodraft.com.pl

Tytuł projektu: Budowa elementów małej architektury w miejscu publicznym (urządzenia placu zabaw oraz tablicy informacyjnej)

Inwestor: Gmina Pińczów, ul. 3 Maja 10, 28-400 Pińczów

przestrzennego.

Działka nr 148/3	662,00m ²
Działka nr 1492	<u>489,00m²</u>
	= 1151,00m ²

Teren inwestycji jest oznaczony na PZT linią przerywana koloru fioletowego

VI. WSKAŹNIK POWIERZCHNI ZABUDOWY I POWIERZCHNI BIOLOGICZNIE CZYNNEJ

Wskaźnik intensywności zabudowy dla terenu działki

Powierzchnia zabudowy istniejąca (budynek, utwardzenia, schody zewn.)	208,8m ²
Powierzchnia zabudowy projektowana (urządzenia)	<u>59,70m²</u>
	=268,50 m ²

Pow. terenu działki w zakresie inwestycji		= 1151,00 m ²
Wskaźnik intensywności zabudowy	$X = \frac{268,50 \text{ m}^2}{1151,00 \text{ m}^2}$	
	X = 23,00	

Wskaźnik intensywności zabudowy w zakresie inwestycji – wynosi 23,00%

Wskaźnik powierzchni terenu biologicznie czynnej dla terenu działki w zakresie inwestycji

Powierzchnia trawników		= 883,00 m ²
Pow. terenu działki w zakresie inwestycji		=1151,00 m ²
Wskaźnik powierzchni biologicznie czynnej	$X = \frac{883,00 \text{ m}^2}{1151,00 \text{ m}^2}$	
	X = 77,0%	

Wskaźnik powierzchni terenu biologicznie czynnej w zakresie inwestycji – wynosi 77,00 %

VII. ODNIESIENIE SIĘ DO ROZPORZĄDZENIA MINISTRA TRANSPORTU, BUDOWNICTWA I GOSPODARKI MORSKIEJ Z DNIA 25 KWIETNIA 2012R. W SPRAWIE SZCZEGÓŁOWEGO ZAKRESU I FORMY PROJEKTU BUDOWLANEGO, ORAZ ART. 96 USTAWY Z DNIA 3.10.2003R. O UDOSTĘPNIENIE INFORMACJI O ŚRODOWISKU I JEGO OCHRONIE, UDZIALE SPOŁECZEŃSTWA W OCHRONIE ŚRODOWISKA ORAZ OCENACH ODDZIAŁYWANIA NA ŚRODOWISKO (DU. Z 2008R. NR 199, POZ. 1227) – W SZCZEGÓLNOŚCI OKREŚLENIE ODLEGŁOŚCI PRZEDSIĘWZIĘCIA OD POBLISKICH OBSZARÓW NATURA 2000.

Przedmiotowe działki nie stanowią obszaru objętego ochroną NATURA 2000.

OBSZARY BĘDĄCE POD OCHRONĄ NATURA 2000 WYSTĘPUJĄCE W POBLIŻU PLANOWANEJ INWESTYCJI:

NATURA 2000 SPECJALNE OBSZARY OCHRONY

	Nazwa	(km)
1	Krzyżanowice	6,23
2	Polana Polichno	6,37
3	Wroni Dół	7,82
4	Grabowiec	8,67

Tytuł projektu: Budowa elementów małej architektury w miejscu publicznym (urządzenia placu zabaw oraz tablicy informacyjnej)

Inwestor: Gmina Pińczów, ul. 3 Maja 10, 28-400 Pińczów

5	Skotniki Górne	9,63
6	Winiary Zagojskie	11,55

Działka leży w Kozubowski Park Krajobrazowy. Projektowana inwestycja nie będzie negatywnie oddziaływać na ten obszar.

Informacja o oddziaływaniu inwestycji na środowisko.

Stwierdza się, że planowana inwestycja nie będzie powodować negatywnego oddziaływania na środowisko.

Informacje i dane o charakterze i cechach istniejących i przewidywanych zagrożeń dla środowiska.

Rozporządzenie Rady Ministrów z dnia 9 listopada 2010 r. w sprawie przedsięwzięć mogących znacząco oddziaływać na środowisko (Dz.U. 2010 nr 213 poz.1397) oraz szczegółowych uwarunkowań związanych z kwalifikowaniem przedsięwzięć do sporządzenia raportu o oddziaływaniu na środowisko.

Zgodnie z zapisami powyższego rozporządzenia planowana inwestycja nie klasyfikuje się do inwestycji mogących pogorszyć stan środowiska naturalnego oraz mogących oddziaływać na środowisko. Nie wymaga wydania decyzji administracyjnej oraz sporządzenia opracowań dodatkowych.

Wpływ w zakresie hałasu i zanieczyszczenia powietrza

Planowana inwestycja nie zwiększy niekorzystnego oddziaływania hałasem na środowisko naturalne, nie będzie oddziaływać w żaden sposób na środowisko oraz otoczenie sąsiednich działek.

Wpływ na świat roślinny i zwierzęcy

Planowana inwestycja nie będzie miała negatywnego wpływu na świat roślin i zwierząt. Projektowane elementy nie kolidują z istniejącą roślinnością wysoką, a planowane prace ziemne nie będą odbywać się w obrębie bryły korzeniowych krzewów i drzew. Materiały budowlane w trakcie budowy nie będą składowane w zasięgu systemów korzeniowych drzew i krzewów.

Wpływ na powierzchnię ziemi i gleby

Proponowane rozwiązania projektowe nie będą miały wpływu na powierzchnię ziemi oraz gleby. Niwelacja terenu nie naruszy stosunków gruntowo-wodnych i nie wpłynie na stan wody na gruncie ze szkodą dla gruntów sąsiednich i nie przekształci to niekorzystnie naturalnego ukształtowania terenu.

Wpływ w zakresie gospodarki wodnej

Planowana inwestycja nie wpłynie niekorzystnie na wody powierzchniowe, nie zmieni się także stan wody na gruncie ze szkodą dla gruntów sąsiednich. W trakcie planowanych prac budowlanych nie będą wprowadzane do gruntu jakiegokolwiek odpady, substancje szkodliwe i zanieczyszczenia.

VIII. UWARUNKOWANIA FORMALNO-PRAWNE

Zgodnie z treścią art. 29 ust. 1 pkt. 22 ustawy z dnia 7 lipca 1994r. Prawo budowlane (Dz. u. 2018 poz. 1202 t.j.) pozwolenia na budowę nie wymaga budowa obiektów małej architektury.

Odniesienie do wymagań warunków technicznych jakim powinny odpowiadać budynki i ich usytuowanie

W świetle przepisów ustawy z dnia 3 października 2008r. o udostępnianiu informacji o środowisku i jego ochronie, udziale społeczeństwa w ochronie środowiska oraz ocenach oddziaływania na środowisko (Dz. U. Nr 199 poz. 1127 z późn. zm.), przedmiotowe **przedsięwzięcie nie należy do przedsięwzięć mogących znacząco lub potencjalnie oddziaływać na środowisko w myśl zapisów rozporządzenia (Dz. U. Nr 213 poz. 1397) oraz nie leży na terenie chronionym, a także w żaden sposób nie oddziałuje na obszar chroniony Natura 2000**

R. Dudek D. Biały ul. Krakowska 21 32-065 Krzeszowice

☎ tel. (12) 282 41 12 ☎ fax. (12) 282 41 10 ✉ biuro@biurodraft.com.pl 🌐 www.biurodraft.com.pl

Tytuł projektu: Budowa elementów małej architektury w miejscu publicznym (urządzenia placu zabaw oraz tablicy informacyjnej)

Inwestor: Gmina Pińczów, ul. 3 Maja 10, 28-400 Pińczów

oraz nie znajduje się w nim.

IX. WYMAGANIA DODATKOWE

Obszar oddziaływania obiektu

Nie przewiduje się wyznaczenia zwiększonego obszaru oddziaływania obiektu. Ustalono obszar oddziaływania zarówno w fazie prac realizacyjnych jak i eksploatacji jako zamykający się w granicach działki inwestycyjnej.

Obszar oddziaływania obiektu znajduje się w granicach ewidencyjnych działek przewidzianych pod realizację inwestycji i objętych niniejszym opracowaniem i nie wykracza poza ten zakres.

Przepisy prawa, w oparciu o które dokonano określenia obszaru oddziaływania obiektu:

- Ustawa z dnia 7 lipca 1994r. – Prawo Budowlane (Dz. U. z dnia 2017r. poz. 1332 z późn. Zmianami)

Informacje dotyczące wpisu działki do rejestru konserwatora budynków

Wyżej wymieniona działka, na której planuje się budowę urządzeń siłowni nie jest wpisana do rejestru zabytków, nie podlega ochronie konserwatorskiej, jak również nie figuruje w gminnej ewidencji zabytków.

Informacje dotyczące wpływu oddziaływań eksploatacji górniczej na przedmiotowe działki

Teren przedmiotowej inwestycji położony jest poza obszarem górniczym.

Informacje o kolizji z zielenią

Projektowana inwestycja nie koliduje z istniejącą zielenią.

Opis zakończono dnia maj 2020r.

Autor opracowania:

mgr inż. arch. Bogdan Ślusarczyk

Uprawniony do projektowania w branży architektonicznej nr 577/KW/73

mgr inż. Bogdan Ślusarczyk
ARCHITEKT - URBANISTA
Uprawniony do projektowania
we wszystkich obiektach budowlanych
i projektowania przestrzennego
UPR. ARCH - BUD. NR 577/KW/73
UPR. URBANISTYCZNE NR 111/87

Tytuł projektu: Budowa elementów małej architektury w miejscu publicznym (urządzenia placu zabaw oraz tablicy informacyjnej)

Inwestor: Gmina Pińczów, ul. 3 Maja 10, 28-400 Pińczów

OPIS TECHNICZNY DO PROJEKTU ARCHITEKTONICZNEGO

CEL I ZAKRES OPRACOWANIA:

Budowa elementów małej architektury w miejscu publicznym (urządzenia placu zabaw oraz tablicy informacyjnej) na dz. nr 149/2 I 148/3 w miejscowości Zawarża gm. Pińczów.

INWESTOR:

Gmina Pińczów

ul. 3 Maja 10

28-400 Pińczów

LOKALIZACJA:

Dz. nr 149/2 I 148/3, zlokalizowana w miejscowości Zawarża, obręb 0041 Zawarża, gmina Pińczów, powiat pińczowski, województwo świętokrzyskie

Główny projektant :

mgr inż. arch. Bogdan Ślusarczyk

upr. bud. 577/KW/73

spec. architektoniczna

Tytuł projektu: Budowa elementów małej architektury w miejscu publicznym (urządzenia placu zabaw oraz tablicy informacyjnej)

Inwestor: Gmina Pińczów, ul. 3 Maja 10, 28-400 Pińczów

Projekt techniczny stanowi dokumentację niezbędną w zakresie formalnym i technicznym przedstawiającą rozwiązania techniczne materiałowe oraz określającą lokalizację projektowanej budowy w zakresie niezbędnego opisu, rysunków i szkiców technicznych wymaganych na podstawie art. 30 ust. 3 *Ustawa Prawo Budowlane z dnia 7 lipca 1994r. (Dz. u. 2018 poz. 1202 t.j.)*. Projekt Techniczny nie jest projektem budowlanym w myśl przepisów powyższej ustawy i nie podlega wymaganiom zawartym w przepisach szczegółowych. *Rozporządzenie Ministra Transportu, Budownictwa i Gospodarki Morskiej z dnia 25 kwietnia 2012r. w sprawie szczegółowego zakresu i formy projektu budowlanego (Dz. U. 2012 poz. 462)*

I. DANE OGÓLNE INWESTYCJI

ZAMIERZENIE INWESTYCYJNE:

Zamierzenie inwestycyjne obejmuje:

- Instalacja urządzeń placu zabaw,

INWESTOR:

Gmina Pińczów ul. 3 Maja 10, 28-400 Pińczów

LOKALIZACJA:

Dz. nr 149/2 i 148/3, zlokalizowana w miejscowości Zawarża

II. PRZEDMIOT I ZAKRES OPRACOWANIA

Przedmiot opracowania obejmuje:

1. Projekt instalacji urządzeń placu zabaw oraz tablicy informacyjnej,

W zakresie opracowania, stosowane rozwiązania projektowe przedstawiono w postaci opisu technicznego, wykonanych poszczególnych obiektów, a także związanych z tym robót budowlanych, wymagań konstrukcyjno-materiałowych, a także niezbędnych schematów i rysunków umożliwiających sprawne wykonanie robót.

III. PODSTAWA PRAWNA OPRACOWANIA

- Umowa z Zamawiającym: Gminą Pińczów
- Wytyczne projektowe
- Wizja w terenie
- Dz.U.2018.0.1202 t.j. - Ustawa z dnia 7 lipca 1994 r. - Prawo budowlane art. 29 ust. 1 p. 2d
- Dz.U.2018.0.1202 t.j. - Ustawa z dnia 7 lipca 1994 r. - Prawo budowlane art. 29 ust. 1 p. 22
- Wytyczne szczegółowe producenta przykładowo zastosowanych urządzeń i materiałów

IV. OPIS STANU ISTNIEJĄCEGO

Działka o nr 149/2 i 148/3 jest działką zabudowaną budynkiem świetlicy wiejskiej. Działka jest porośnięta jest zieloną niszą oraz wysoką częściowo ogrodzona.

V. OPIS PROJEKTOWANYCH OBIEKTÓW

1. Wyposażenie placu zabaw

- Zaprojektowano łącznie 3 urządzenia:
- huśtawka podwójna 1 szt

Tytuł projektu: Budowa elementów małej architektury w miejscu publicznym (urządzenia placu zabaw oraz tablicy informacyjnej)

Inwestor: **Gmina Pińczów**, ul. 3 Maja 10, 28-400 Pińczów

PARAMETRY TECHNICZNE:

Szerokość : 185 cm

Długość: 370 cm

Wysokość: 220 cm

Wysokość swobodnego upadku: 93 cm

Strefa bezpieczeństwa: 710x390 cm

- domek ze zjeżdżalnią 1 szt

PARAMETRY TECHNICZNE:

Szerokość : 280 cm

Długość: 294 cm

Wysokość: 323 cm

Wysokość swobodnego upadku: 120 cm

Strefa bezpieczeństwa: 641x533 cm

- bujak 1 szt

PARAMETRY TECHNICZNE:

Szerokość : 28 cm

Długość: 93 cm

Wysokość: 81 cm

Wysokość swobodnego upadku: 81 cm

Strefa bezpieczeństwa: 250x340 cm

Projektowane urządzenie jest urządzeniem wolnostojącym. Szczegółowe rozwiązania przedstawiono na rys. A-01

2. Tablice informacyjne

Projektuje się jedną tablicę informacyjną odnoszącą się do regulaminu placu zabaw.

Tablica informacyjna placu zabaw powinna zawierać informacje:

Zawiera instrukcje użytkowania, adres placu i telefony alarmowe oraz kontaktowe do administratora placu zabaw i serwisu producenta placu zabaw.

Słupki tablic należy przytwierdzić do fundamentu betonowego o wymiarach 30x30cm na głębokość 1,20m pod powierzchnią gruntu.

Lokalizację tablic przedstawiono na rysunku PZT. Szczegółowe rozwiązania przedstawiono na rys. A-02.

Opis zakończono dnia maj 2020r.

Autor opracowania:

mgr inż. arch. Bogdan Ślusarczyk

Uprawniony do projektowania w branży architektonicznej nr 577/KW/73

mgr inż. Bogdan Ślusarczyk
ARCHITEKT - URBANISTA
Uprawniony do projektowania
wszelkich obiektów budowlanych
i projektowania przestrzennego
UPR. ARCH - BUD. NR 577/KW/73
UPR. URBANISTYCZNE NR 111/87

WIDOK - HUŚTAWKA



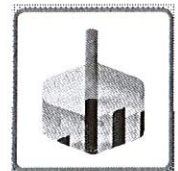
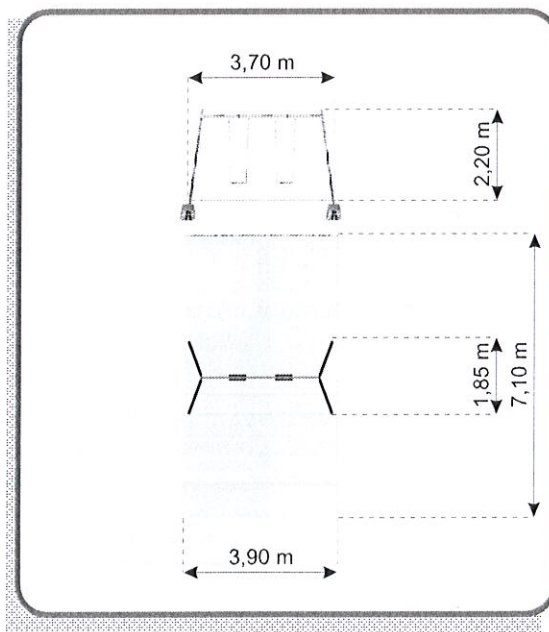

Mocowanie do podłoża bezpośrednio w gruncie



Źródło:
[http /www.plac zabaw frajda.pl/](http://www.plac zabaw frajda.pl/)

HUŚTAWKA	
Oznaczenie na PZT	/A/
PARAMETRY TECHNICZNE:	
Szerokość:	185 cm
Długość:	370 cm
Wysokość:	220 cm
Wysokość suobodnego upadku:	93 cm
Strefa bezpieczeństwa:	710x390 cm

Wszystkie prawa zastrzeżone. Łącznie z prawami reprodukcji, lub udostępnienia osobom trzecim. Zagniejszenie lub jego części. Biuro Inżynierskie DRAFT, ul. Krakowska 21, 32-065 Krzeszowice, tel. 71 749 95 94, fax 71 749 95 95, e-mail: biuro@biurodraft.com.pl, www.biurodraft.com.pl	Rewizje nr/data:	Temat rewizji - krótki opis:			
	Jednostka Projektowa:	 DRAFT ENGINEERS sp. z o.o.			Gmina Pińczów ul. 3 Maja 10 28-400 Pińczów
	Nazwa Inwestora:	ul. Krakowska 21 32-065 Krzeszowice e-mail: biuro@biurodraft.com.pl www.biurodraft.com.pl			
	Nazwa obiektu budowlanego:	Budowa elementów małej architektury w miejscu publicznym (urządzenia placu zabaw oraz tablicy informacyjnej)			
	Adres obiektu budowlanego:	miejscowość Zawarża, gmina Pińczów J. ewid 260804_5 Pińczów- obszar wierejski, 0041 Zawarża		Nr działek inwestycji: 149/2 i 148/3	
	Branża:	ARCHITEKTURA	Stadium:	PROJEKT TECHNICZNY	Nr projektu: 440/PA-K/06/2020
	Funkcja:	Imię i nazwisko:		Nr uprawnień i specjalizacja:	Podpis:
Projektant:	mgr inż. arch. Bogdan Ślusarczyk		upr. bud. nr 577/KW/73 architektoniczne bez ograniczeń		2020 maj
Rysunek opracował:	Nazwa Rysunku:	WIDOK - HUŚTAWKA		Skala:	Nr rys. A-01
Małgorzata Kałamacka					

WIDOK - DOMEK

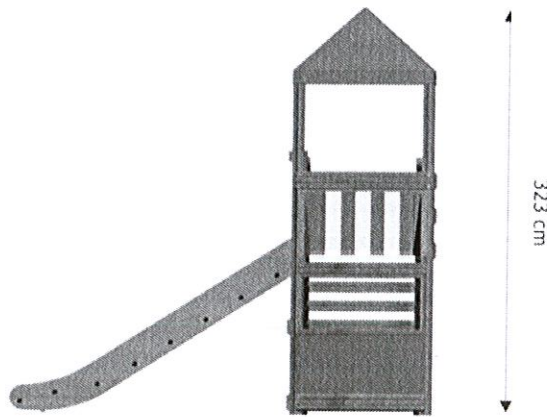
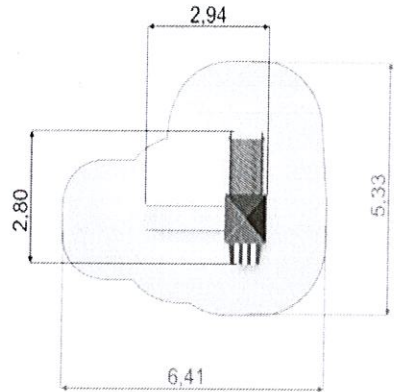
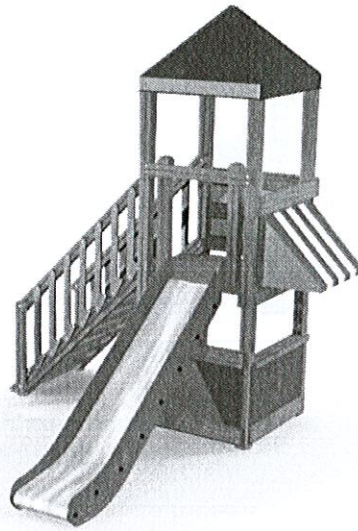



DOMEK ZE ZJEZDZALNIĄ
Oznaczenie na PZT /B/

PARAMETRY TECHNICZNE:
Szerokość : 280 cm
Długość : 294 cm
Wysokość : 323 cm
Wysokość swobodnego upadku: 120 cm
Strefa bezpieczeństwa: 641x533 cm

Źródł:
[http /www.larslaj.pl/](http://www.larslaj.pl/)

Wszelkie prawa zastrzeżone. Łącznie z prawem reprodukcji, lub udostępnienia osobom trzecim tego rysunku lub jego części bez wyjątkowego upoważnienia autora Biura Projektowego Draft (DZ.U. 240/594 poz. 83 art. 115-118)

Rewizje nr/data:		Temat rewizji - krótki opis:	
Jednostka Projektowa:		 DRAFT ENGINEERS sp. z o.o. ul. Krakowska 21 32-065 Krzeszowice e-mail: biuro@biurodraft.com.pl www.biurodraft.com.pl	
Nazwa Inwestora:		 Gmina Pińczów ul. 3 Maja 10 28-400 Pińczów	
Nazwa obiektu budowlanego:		Budowa elementów małej architektury w miejscu publicznym (urządzenia placu zabaw oraz tablicy informacyjnej)	
Adres obiektu budowlanego:		miejscowość Zawarża, gmina Pińczów j. ewid 260804_5 Pińczów- obszar wirejski, 0041 Zawarża	
Branża:		Nr działek inwestycji: 149/2 i 148/3	
ARCHITEKTURA		440/PA-K/06/2020	
Funkcja:		Podpis:	
Imię i nazwisko:			
Projektant:		Data opracowania:	
mgr inż. arch. Bogdan Ślusarczyk		2020 maj	
Rysunek opracował:		Skala:	
Małgorzata Kałamacka		WIDOK - DOMEK	
Nazwa Rysunku:		Nr rys. A-02	

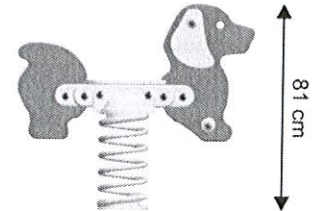
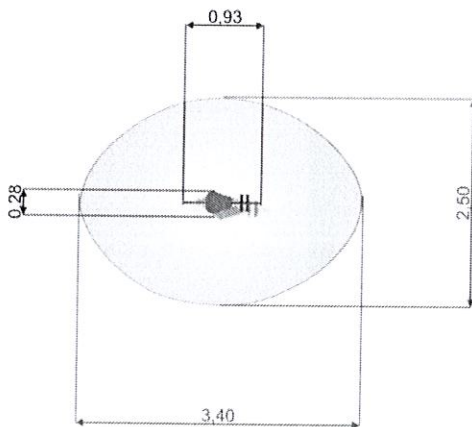

Źródł:
[http /www.larslaj.pl/](http://www.larslaj.pl/)



BUJAK	
Oznaczenie na PZT	IC/
PARAMETRY TECHNICZNE:	
Szerokość:	28 cm
Długość:	93 cm
Wysokość:	81 cm
Wysokość swobodnego upadku:	81 cm
Strefa bezpieczeństwa:	250x340 cm

Wszelkie prawa zastrzeżone. Łączenie z naukami reprodukcyjnymi lub udostępnienie osobom trzecim tego rysunku lub jego części bez pisemnej zgody autora Biura Projektowego Draft (Dz.U. 24/1994 poz.83 art. 115-118)

Rewizje nr/data:	Temat rewizji - krótki opis:		
Jednostka Projektowa:	 DRAFT ENGINEERS sp. z o.o. ul. Krakowska 21 32-065 Krzeszowice www.biurodraft.com.pl		
Nazwa Inwestora:	Gmina Pińczów ul. 3 Maja 10 28-400 Pińczów		
Nazwa obiektu budowlanego:	Budowa elementów małej architektury w miejscu publicznym (urządzenia placu zabaw oraz tablicy informacyjnej)		
Adres obiektu budowlanego:	miejscowość Zawarża, gmina Pińczów j. ewid 260804_5 Pińczów- obszar wierejski, 0041 Zawarża	Nr działek inwestycji: 149/2 i 148/3	
Branża:	ARCHITEKTURA	Stadium:	PROJEKT TECHNICZNY
Funkcja:	Imię i nazwisko:	Nr uprawnień i specjalizacja:	Nr projektu: 440/PA-K/06/2020
Projektant:	mgr inż. arch. Bogdan Ślusarczyk	upr. bud. nr 577/KW/73 architektoniczne bez ograniczeń	Podpis: 
Rysunek opracował:	Nazwa Rysunku:	WIDOK - BUJAK	Skala:
Małgorzata Kałamačka			Nr rys. A-03
			2020 maj

WIDOK - TALICA INFORMACYJNA



Wszystkie prawa zastrzeżone. Łącznie z prawem reprodukcji lub udostępnienia osobom trzecim tego rysunku lub jego części bez wyraźnego upoważnienia autora Biura Projektowego Draft (Dz.U. 24/954, poz. 83 art. 115-118)	Rewizje nr/data:	Temat rewizji - krótki opis:				
	Jednostka Projektowa:	 DRAFT ENGINEERS sp. z o.o.		ul. Krakowska 21 32-065 Krzeszowice www.biurodraft.com.pl		 Gmina Pińczów ul. 3 Maja 10 28-400 Pińczów
	Nazwa Inwestora:	e-mail: biuro@biurodraft.com.pl				
	Nazwa obiektu budowlanego:	Budowa elementów małej architektury w miejscu publicznym (urządzenia placu zabaw oraz tablicy informacyjnej)				
	Adres obiektu budowlanego:	miejscowość Zawarża, gmina Pińczów j. ewid 260804_5 Pińczów- obszar wierejski, 0041 Zawarża			Nr działek inwestycji: 149/2 i 148/3	
	Branża:	ARCHITEKTURA	Stadium:	PROJEKT TECHNICZNY	Nr projektu:	440/PA-K/06/2020
	Funkcja:	Imię i nazwisko:		Nr uprawnień i specjalizacja:		Podpis:
	Projektant:	mgr inż. arch. Bogdan Ślusarczyk		upr. bud. nr 577/KW/73 architektoniczne bez ograniczeń		 2020 maj
	Rysunek opracował:	Nazwa Rysunku:	WIDOK - TABLICA INFORMACYJNA			
	Małgorzata Kałamačka					Nr rys. A-04